

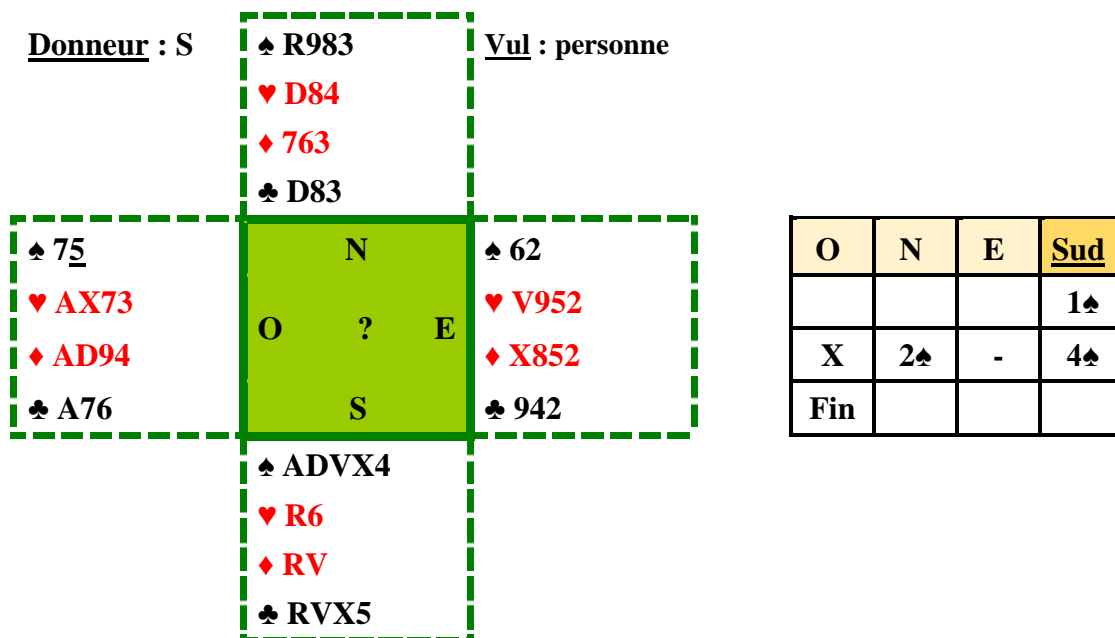

Vous êtes en Sud...



Entame : 5 de Pique

Enchères :

X : Contre d'appel pour n'importe laquelle des trois autres couleurs. Ouest possède au moins les points d'ouverture.

2♠ : Nord possède 9 points HLD

4♠ : Sud a de quoi imposer la manche

Jeu de la carte :

Ouest entame atout. Vous prenez et retirez les atouts en deux tours. Vous continuez Trèfle. Ouest prend de l'As et rejoue Trèfle. Comment allez-vous gagner ce contrat ?

Vous avez neuf levées apparentes : cinq Piques, un Cœur (puisque vous possédez Roi-Dame) et trois Trèfles. Selon toute vraisemblance, Ouest détient tous les Honneurs manquants : les trois As et la Dame de Carreau. Il serait donc souhaitable de le remettre en main.

Prenez du 10 de Trèfle le retour d'Ouest et jouez le 6 de Cœur. Si Ouest joue son As sur le 6, vous avez gagné car vous ferez le Roi ET la Dame par la suite. Il ne peut donc pas jouer son As et vous faites la levée de la Dame. Encaissez tous vos Trèfles en défaussant un Cœur du mort sur le dernier. Puis jouez le Roi de Cœur.

Ouest prend de l'As. Il ne possède plus que du Cœur ou du Carreau... S'il joue Cœur, vous coupez du mort et défaussez un Carreau de votre main. S'il joue Carreau, vous ferez toujours votre Roi... Contrat gagné !

Résultat : 4♠ = (As de Trèfle, As de Cœur et As de Carreau pour la défense)