

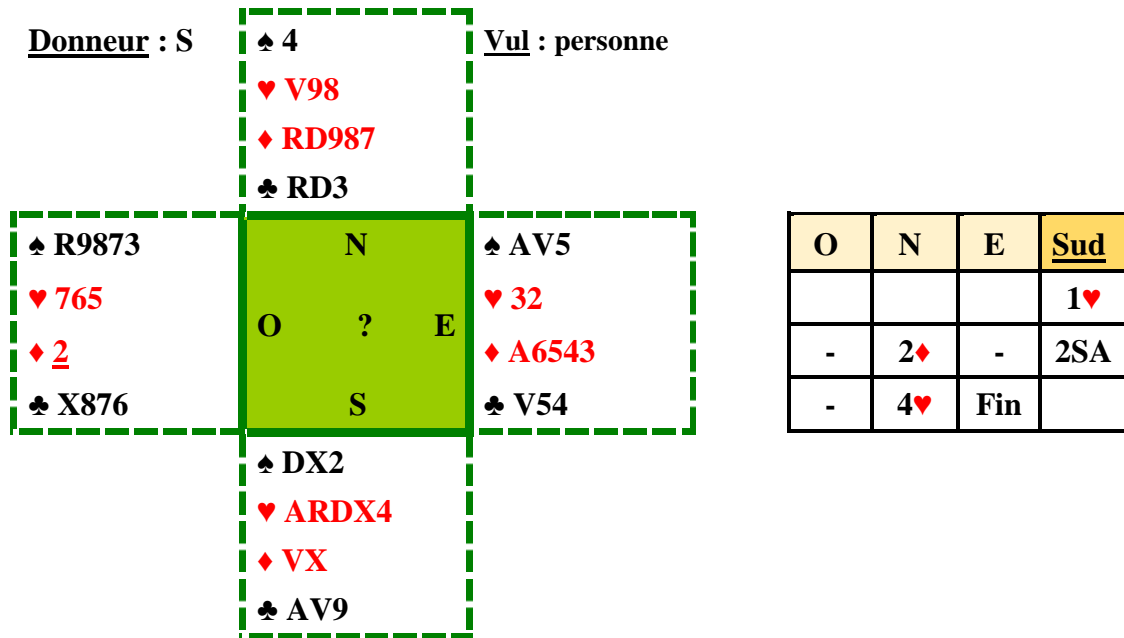

Vous êtes en Ouest



Entame : 2 de Carreau.

Jeu de la carte :

Est prend de l'As de Carreau et vous envoie le 6 de Carreau. Sud met successivement le X et le Valet de Carreau.

Que rejouez- vous en Ouest et pourquoi ? Le Roi de Pique !

Ce 6 de Carreau est un appel préférentiel à Pique. Surveillez bien la hauteur des Carreaux. Ouest rejoue Pique pour son partenaire.

Mais attention, Ouest prend soin de commencer par jouer le Roi de Pique puis Pique pour l'As d'Est. Pourquoi ?

Est n'ayant pas encore connaissance de votre Roi de Pique, en main à l'As de Pique, pourrait être tenté de rejouer Carreau dans le but de promouvoir un atout d'Ouest. Ôtez-lui ce doute.

Résultat : 4♥- 1 avec 2 Piques, l'As de Carreau et un atout.