

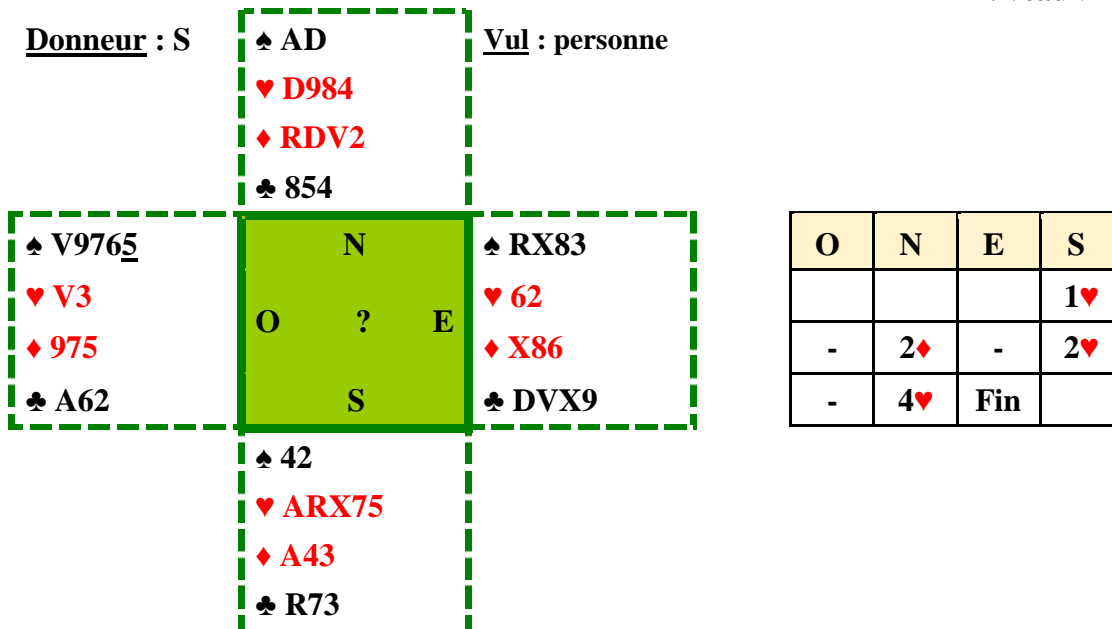

SUD JOUE 4♥

Niveau : 1



Enchères :

Avec 16 points HLD, Nord opte pour un fit différé. Il commence par annoncer ses Carreaux (2♦ est une enchère auto-forcing) avec l'intention de soutenir les Cœurs au 2^{ème} tour. Sud répète ses Cœurs au palier le plus bas pour avertir son partenaire qu'il est en zone 1. Un peu découragé, Nord conclut à la manche, le chelem semblant trop loin.

Entame : 5 de Pique

Jeu de la carte :

Ouest entame du 5 de Pique... Vous êtes déclarant et le succès de ce contrat dépend de la carte du mort que vous allez jouer à la première levée !!!

L'As ou bien la Dame ?

Vous avez une perdante potentielle à Pique (si le Roi est en Est) et trois perdantes possibles sur un retour Trèfle.

Si vous choisissez de passer la Dame et donc de tenter l'impasse, et que celle-ci échoue, Est prendra avec le Roi de Pique retournera Trèfle. Le camp adverse va alors remporter les 4 premières levées.

Il vous est pourtant possible de gagner ce contrat car **vous disposez, dès l'entame, de 10 levées certaines** : 5 à l'atout (vous pouvez capturer un éventuel Valet 4^{ème} en Nord aussi bien qu'en Sud) + l'As de Pique + 4 à Carreau. Vous devez donc **plonger de l'As de Pique à la première levée**, enlever les atouts adverses et encaisser vos Carreaux (vous défausserez une perdante sur le Carreau extra-gagnant du mort) avant de jouer Trèfle. Votre contrat est alors assuré.

4♥ = (Roi de Pique et deux levées Trèfle pour la défense)