

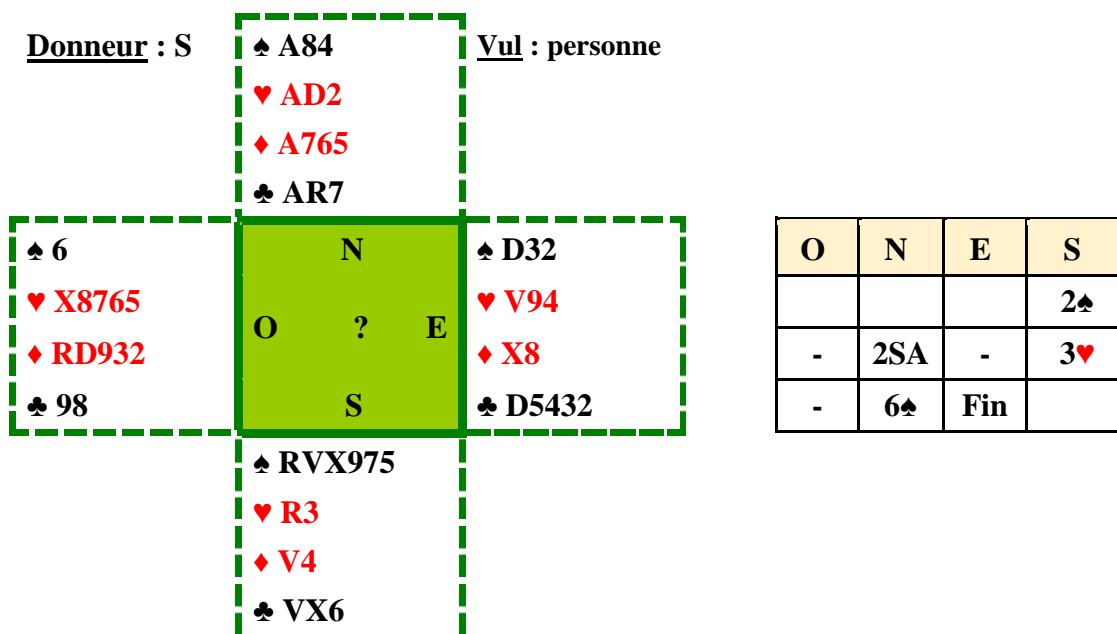

Vous êtes en Sud et vous jouez 6♠



Enchères :

2SA : relais pour connaître une force, un gros honneur autre que Pique

3♥ : j'ai l'As ou le Roi de Cœur.

6♠ : j'ai tous les As et mon partenaire n'ouvre pas de 2♠ « pourri »

Entame : Roi de Carreau.

Jeu de la carte :

On capture le Roi de Carreau et la désagréable surprise arrive en tirant As-Roi de Pique. Il ne reste plus qu'à faire l'impasse à la Dame de Trèfle.

Mais, ce n'est pas mon jour de chance, alors voyons si, comme on me le conseille souvent, je peux me passer de cette impasse. Partons aux renseignements.

Trois tours de Cœur pour la défausse d'un Carreau en surveillant les cartes dont le Valet de Cœur en Est. Carreau coupé. Petit Trèfle pour l'As. Encore un Carreau coupé et Est ne fournit pas !!!!

Super, je lui donne la main à la Dame d'atout. Quelle que soit la position de la Dame de Trèfle, Est devra rejouer Trèfle dans ma fourchette.

Les impasses : uniquement quand on ne peut pas faire autrement !

Remarque : si Est avait eu 4 cartes à Carreau, le contrat ne pouvait pas être réussi en ayant tiré As-Roi de Pique au départ. Dans ce cas, un seul tour de Pique du Roi au début aurait permis la réussite.

Résultat : 6♠ =