

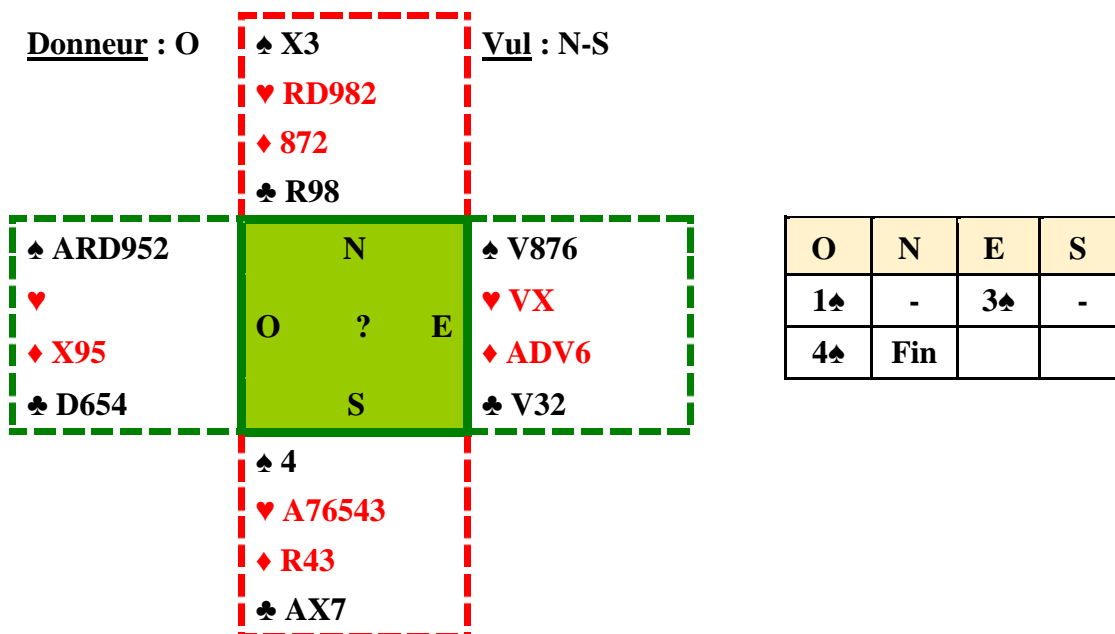

Ouest Donneur et joue 4♠ Sud défend et fait chuter.



Enchères :

3♠ : soutien à saut avec 11-12 HLD.

Difficile pour Sud vulnérable de défendre à 4♥.

Entame : Roi de Cœur.

Le premier tour de Cœur est coupé, les atouts sont enlevés, un autre Cœur est coupé et Ouest tente l'impasse à Carreau. Le 2 de Carreau apparaît en Nord.

Jeu de la carte :

Vous prenez du Roi de Carreau. **Vous rejouez Carreau** et voici pourquoi.

C'est le moment de faire la main d'Ouest : Il a 6 Piques, 0 Cœur, 3 Carreaux (Nord a montré 3 cartes avec son 5 de Carreau) et 4 Trèfles. Ouest n'est pas singleton Carreau.

« Vite, faisons nos Trèfles en espérant Roi-Dame en Nord » pourrait être une réaction normale sans réflexion.

Stop, comme vous avez refait la main, vous dites :

Si Ouest a le Roi de Trèfle, il le fait toujours.

Si Ouest a la Dame de Trèfle, il ne peut défausser qu'un Trèfle sur le 4^{ème} Carreau.

Conclusion :

1. Si vous jouez Trèfle, regardez le bonheur d'Ouest, il est assuré de faire un de ses honneurs Trèfle en lâchant un petit Trèfle sur ce retour.
2. Si vous jouez Carreau, alors Ouest sera lui obligé de jouer les Trèfles. La Dame sera prise du Roi et le Valet sera pris de l'As.

Résultat : 4♠ - 1