

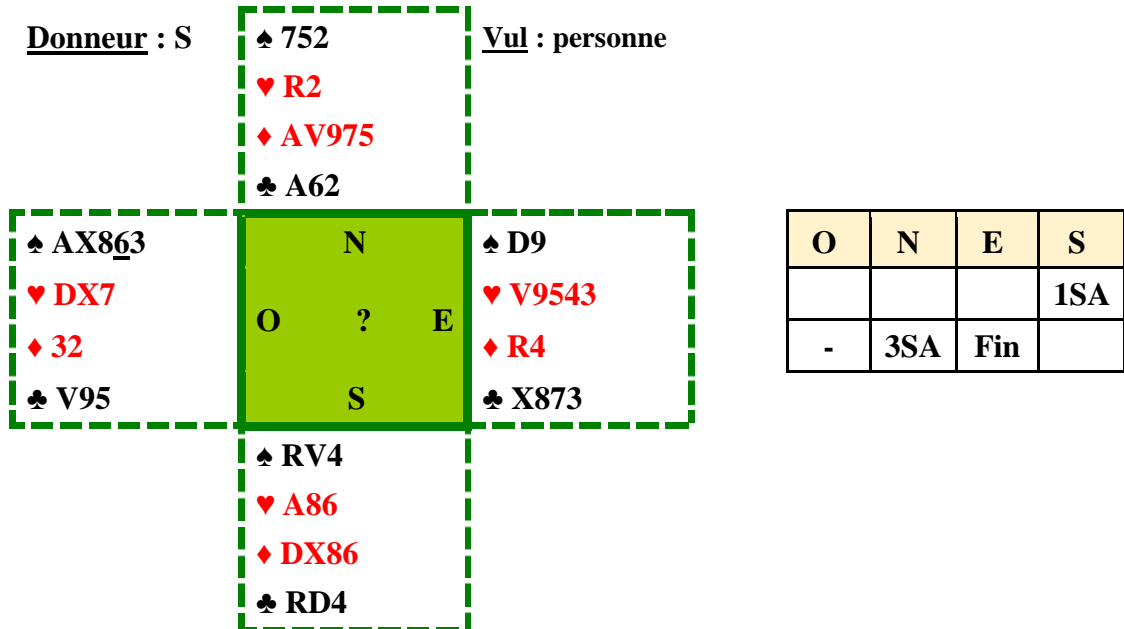

## Vous êtes en Sud et jouez 3SA



### Enchères :

1SA : jeu régulier, 15-17 points H

3SA : de quoi jouer la manche (25HL minimum dans le camp) mais pas d'espoir de chelem, même si le partenaire est maximum : 10 à 15 HL. Ici, Nord possède 13HL.

Entame : 6 de Pique

### Jeu de la carte :

Ouest entame en 4<sup>ème</sup> meilleure, du **6 de Pique**, pour la Dame d'Est. Comment réagissez-vous ?

Vous comptez vos levées sûres : 1 à Pique, 2 à Cœur, 1 à Carreau et 3 à Trèfle = 7 levées. Les deux levées manquantes seront cherchées à Carreau. Pour cela, il faudra faire l'impasse au Roi de Carreau.

Si, à la 1<sup>ère</sup> levée, vous prenez la Dame de Pique du Roi, il vous restera plus que le Valet et le 4 dans votre main. Si l'impasse au Roi de Carreau échoue et qu'Est reprend la main, il rejouera Pique, traversera votre Valet et Ouest fera tous ses Piques : votre contrat aura chuté !

Pour assurer votre contrat, vous devez donc laisser passer la Dame de Pique au 1<sup>er</sup> tour. Est pourra toujours rejouer Pique pour affranchir la couleur de son partenaire, lorsqu'il sera en main au Roi de Carreau, il n'aura plus de Pique.

Remarque : si les Piques sont répartis 4 – 3, votre contrat sera toujours sur table (au pire vous perdrez trois levées à Pique et le Roi de Carreau). Vous devez donc trouver un plan de jeu qui assure votre contrat en cas de mauvais partage 5 – 2 des Piques.

Résultat : 3SA + 1