

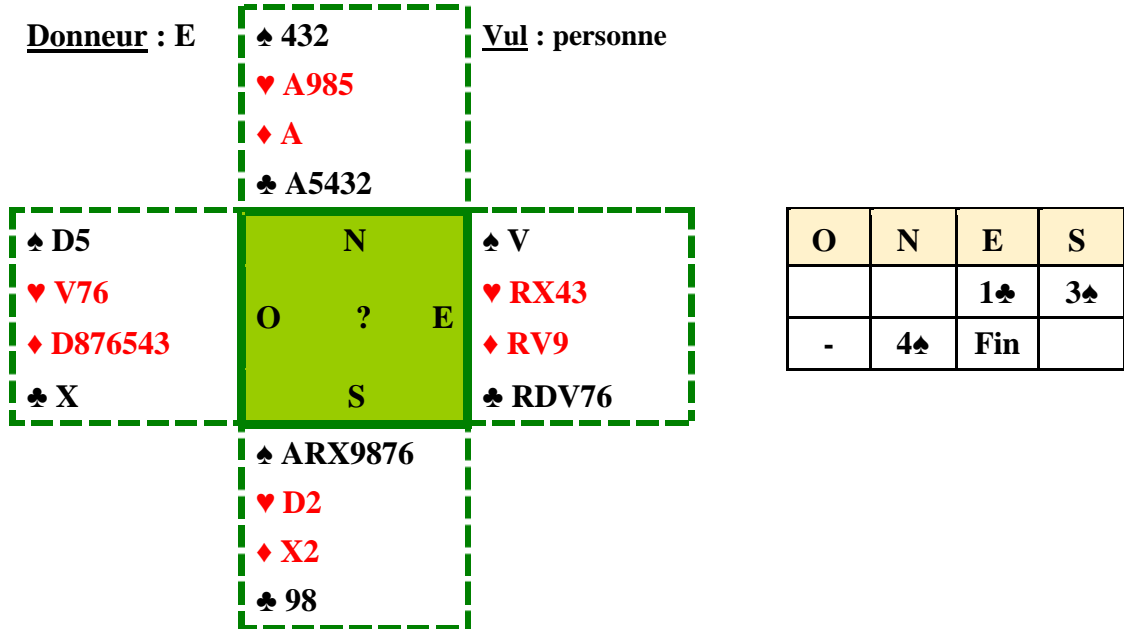

Sud joue 4♠



Enchères : après un barrage de 7 cartes de son partenaire, Nord, fitté avec 12H, conclut normalement à la manche.

Entame : X de Trèfle.

Jeu de la carte :

Vous comptez vos 5 levées : 2 Piques et vos 3 As. 5 levées complémentaires à Pique viendront en cas de répartition 2-1 vous donner votre contrat. C'est le moment de chercher 1 ou 2 levées supplémentaires ! Comment ?

Dans cette situation, c'est toujours pareil : vous avez localisé la plupart des points notamment les honneurs Trèfle en Est, vous éliminez la couleur Carreau, vous jouez tous vos atouts en regardant Est bouger sur sa chaise !!! Il est bien embêté. Pourquoi ? Regardons.

Vous prenez l'entame. As de Carreau, As de Pique, Carreau coupé, Roi de Pique, et 5 atouts.

Regardez la situation quand vous jouez votre dernier atout : Est doit conserver son Roi de Cœur second et un seul Trèfle maître. 7 de Trèfle pour le Roi d'Est qui vous donne son Roi de Cœur. 12 levées !!!!

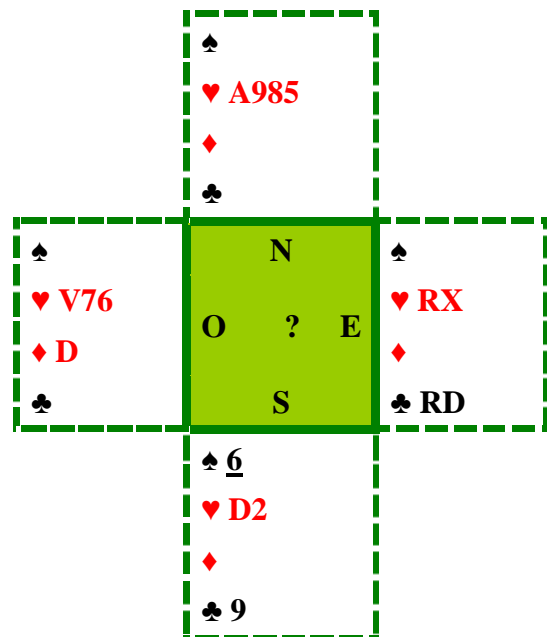

Résultat : 4♠+2