

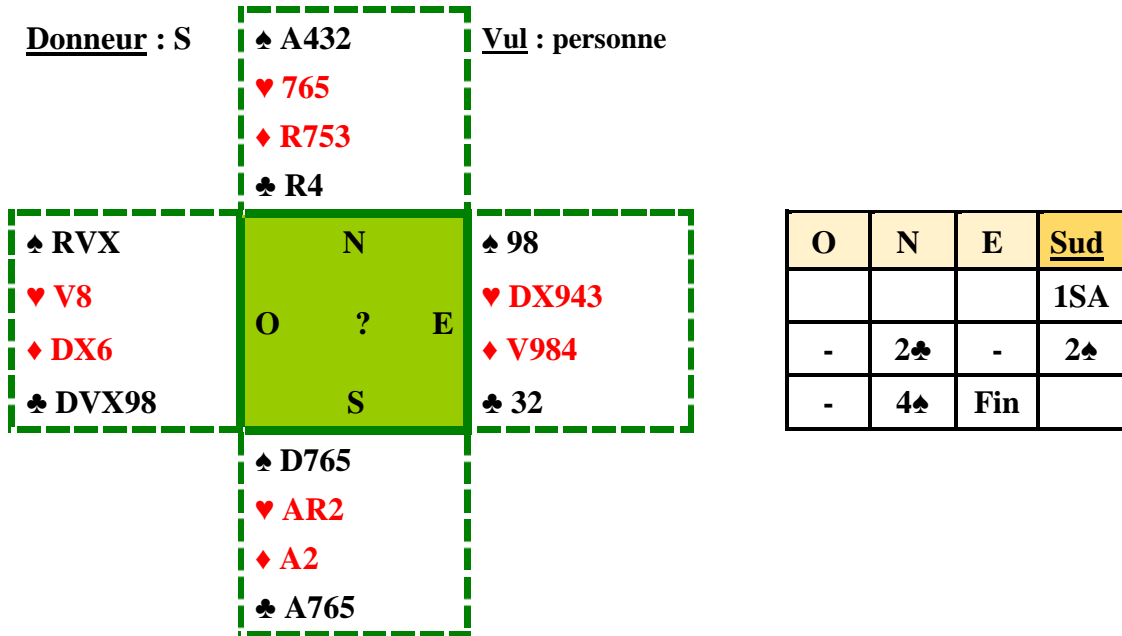

\*\*\*

## Sud joue en fit 4-4



**Enchères** : rien de spécial.

**Entame** : Dame de Trèfle.

**Jeu de la carte** :

Ici, gagner son contrat c'est faire un plan de jeu de gagnantes tout en espérant les atouts bien répartis.

2 Trèfles maîtres, 2 Trèfles coupés, 2 Cœurs, 2 Carreaux et 2 Atouts !

Mais faire attention à ne pas être surcoupé(e) et éviter de permettre à l'adversaire de vous jouer 3 fois atout et de déjouer votre plan de jeu.

Prenez du Roi de Trèfle et jouez « un coup à blanc » à Pique en jouant atout vers la Dame. Vous tirez l'As de Pique seulement après si on ne vous le joue pas.

Vous contrôlez ainsi un troisième retour atout, fatal si vous aviez joué de vous-même 2 tours d'atout.

Attaquez-vous alors à la Coupe des Trèfles. C'est gagné même si vous êtes surcoupé(e).

**Résultat** : 4♠ =